

# PHÖNIX SenCon

## Zweistrang-Solarstation



- Komplett vormontierte Solarstation mit formschönem Design
- Einfache und kostensparende Montage
- Energiesparpumpen Wilo Star ST-ECO-3
- Station aus Messing, Übergangsfittings flachdichtend bzw. selbstdichtend mit O-Ring
- Integrierte Thermometer und Schwerkraftbremsen, integriertes Manometer und Sicherheitsventil
- Durchflusssteller mit großem Schauglas (Flowmeter)
- Integrierter Permanentlüfter (Air-Stopp)

### Außenmaße (H x B x T)

380 x 293 x 150 mm

### Gewicht

5 kg

### Pumpe

Energiesparpumpe Wilo Star ST 15/4; 15/6; 15/7 ECO-3

### Garantie

2 Jahre

**Isolierung**Zweischaliges EPP,  $\lambda = 0,041$  W/mK**Durchflussteller**

Flowmeter mit großem Schauglas (0,5-15 Liter/min)

**Sicherheitsventil**

6 bar, mit Bauartzulassung

**Verbindungs- und Kleinteile**Station komplett aus Messing, flachdichtend bzw. selbstdichtend mit O-Ring  
2 Thermometer, 2 KFE - Hähne, Manometer, 2 Absperrhähne, 2 Schwerkraftbremsen**Lufttopf**

Permanentlüfter Typ Air-Stopp

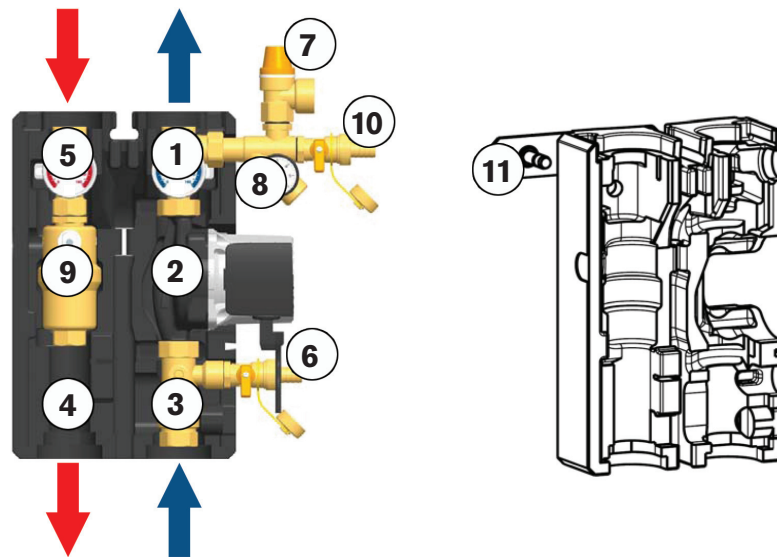
**Optionen**  
(gegen Aufpreis)Übergänge von der Solarstation auf Cu 18 x 1, 22 x 1 (Schneidring) oder 3/4" bzw. 1" AG  
(flachdichtend), Membran-Ausdehnungsgefäß für Solaranlagen mit Anschlusschlauch  
und Kupplung**Legende**

Nr.	Bezeichnung	Nr.	Bezeichnung
①	Thermometer (blau) / Armatur Rücklauf mit Schwerkraftbremse	⑦	Sicherheitsventil
②	Energiesparpumpe	⑧	Manometer
③	Flowmeter	⑨	Air-Stopp
④	Dämmschalen	⑩	KFE-Hahn
⑤	Thermometer (rot) / Armatur Vorlauf mit Schwerkraftbremse	⑪	Wandhalterung
⑥	KFE-Hahn		

Überreicht durch:

**PHÖNIX**   
SonnenWärme AG

Ostendstraße 1  
D-12459 Berlin  
Tel: 030 / 53 00 070  
Fax: 030 / 53 00 07 17  
info@sonnenwaermeag.de  
www.sonnenwaermeag.de